

Fitxa tècnica
(1/3)

MMS 1963

By Miguel Milá



Mobles114

Fitxa tècnica

(2/3)

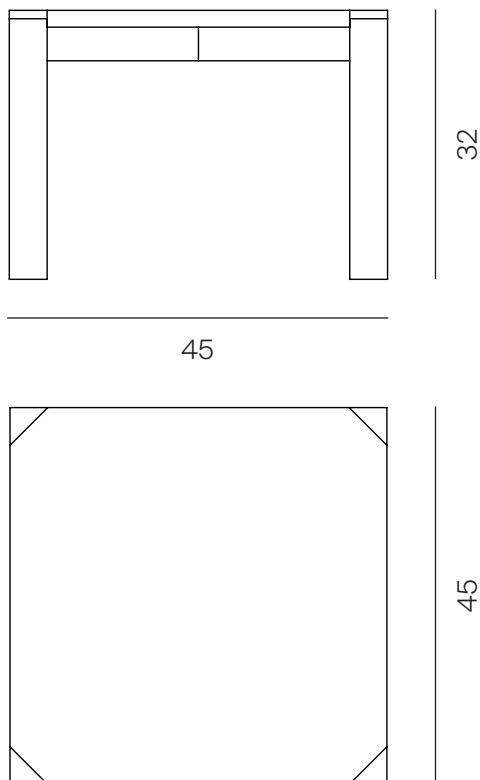

*Unitat mètrica cm

PRODUCTE

Unitats	Pes
1	6,5 kg

EMBALATGES

Unitats	Pes	Dimensions	Volum
1	6 kg	52x52x40 cm	0,10 m ³

Tots els embalatges són de cartró doble reciclable.

MATERIALS I COLORS

Wood



Roure

Fitxa tècnica

(3/3)

CERTIFICACIONS I NORMATIVES

Fusta: PEFC 10-34-142

MATERIALS I ACABATS

Taula formada per:

El sobre fabricat amb contraxapat de roure de 20 mm de gruix i 4 potes de fusta massissa de roure de forma triangular, que s'uneixen a una creu del mateix material. L'estructura de les potes i la creu queda 10 mm per sota del sobre, per poder remuntar una taula amb l'altra.

Totes les peces estan encolades entre si, assegurant un correcte assentament i una adequada posició entre ells. La cua utilitzada és del grup esforç d-2 segons la normativa DIN EN-204. Posteriorment s'envernissa tota la taula amb vernís a l'aigua. El procediment és fregat i afinat de la peça, dues capes de fons, amb un fregat entre les dues capes i una darrera capa de vernís amb base aquosa.

Amb això preservem la taula de lacció d'agents atmosfèrics, guanyant també resistència física i química.

Nota: Com que la fusta utilitzada és natural, l'acabat pot patir variacions de color, tonalitat i dibuix.

MANTENIMENT

Netejar amb un drap humit amb aigua i sabó suau. Aclarir i assecar amb un drap sec. Evitar l'ús de productes abrasius.